



TRIPODE

Référence : AR3314

Matière : Acier S235

Structure : Tube acier diamètre 60 mm épaisseur 3 mm.

Hauteur hors sol : 800mm

Longueur : 600mm

Largeur : 1.600mm

Fixation : scellement de 200mm par carottage et mortier de pose

Option(s) : Fixation sur platine

Finition : Galvanisation à chaud, Grenailage, Primaire époxy, Thermolaquage (Classe 3)

Option de finition : Galvanisation à chaud, thermolaquage (Classe 5), Grenailage, Métallisation, Primaire époxy, Thermolaquage (Classe 5)

Thermolaquage :

au choix

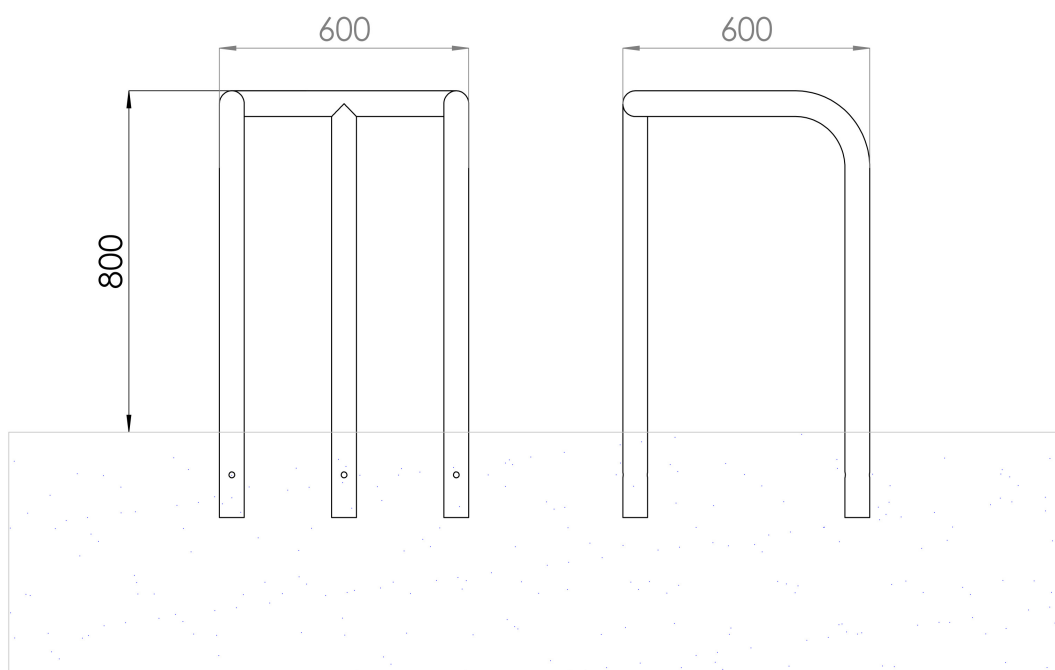

— GROUPE FER ÉVOLUTION —

Tél. : 04 99 74 00 60
 Fax : 04 67 58 27 33
 Mail : contact@urbannt.fr
 Site : www.urbannt.fr

URBAN-NT
 FABRICATION ET POSE DE MOBILIER URBAIN

159 Rue du Mas de Bringaud
 BP 95592
 34071 Montpellier Cedex 3