



PROTÈGE CANDÉLABRE MAUGUIO

Référence : AR3337

Matière : Acier S235

Tête : hauteur 120 mm avec dessus bombé et gorge

Structure : composée de 2 potelets Montpellier tête aluminium BRUT (POT4200) et 2 arceaux Ø42mm

Dimensions : Longueur : 720mm - largeur : 380mm

Hauteur hors sol : 700mm

Fixation : scellement de 200mm par carottage et mortier de pose

Option(s) : Colletette couvre joint, Fixation sur platine

Finition : Grenailage, Primaire époxy, Thermolaquage (Classe 3)

Option de finition : Galvanisation à chaud, thermolaquage (Classe 5), Grenailage, Métallisation, Primaire époxy, Thermolaquage (Classe 5)

Thermolaquage :

au choix

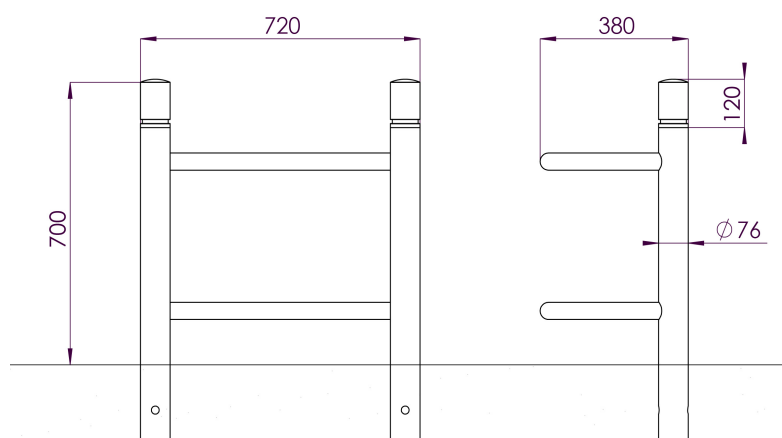
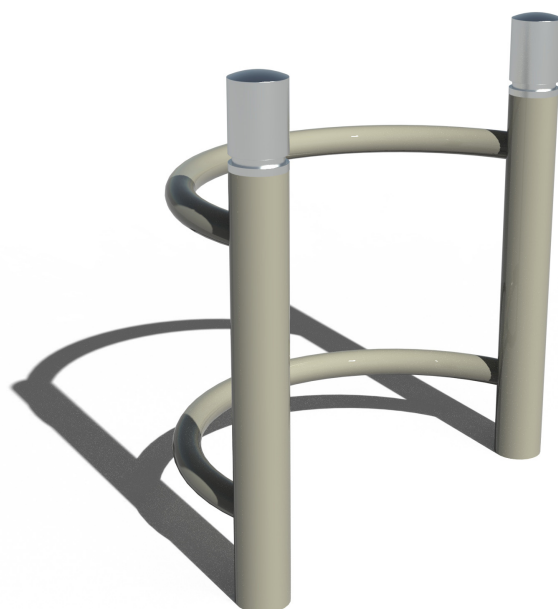

— GROUPE FER ÉVOLUTION —

Tél. : 04 99 74 00 60
 Fax : 04 67 58 27 33
 Mail : contact@urbannt.fr
 Site : www.urbannt.fr

URBAN-NT
 FABRICATION ET POSE DE MOBILIER URBAIN

159 Rue du Mas de Bringaud
 BP 95592
 34071 Montpellier Cedex 3